

ケガキ作業の工数短縮につながる XYX ジグ (アルミ製)

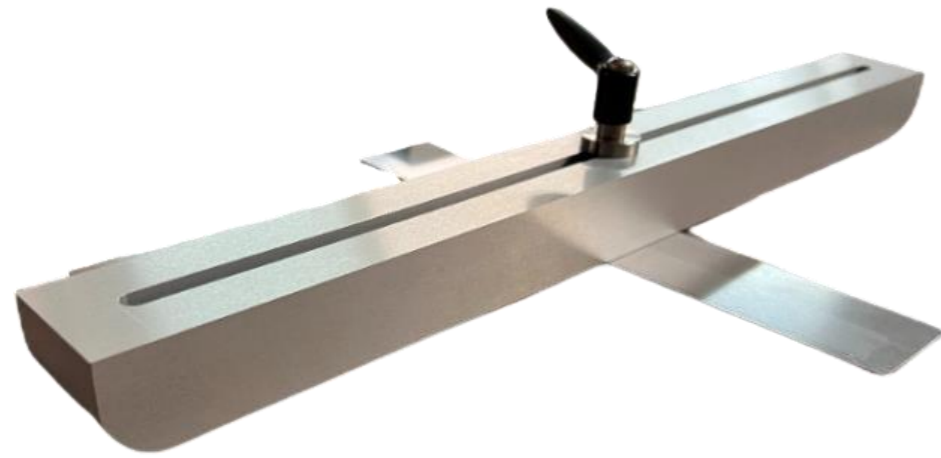

【特長Ⅱ】 シンプルな作業手順で作業者のストレス低減

3ステップのシンプルな手順でケガキ作業が可能となる

- ① フランジ内面からプレートの距離を出す
- ② 指標となるステンレスプレートに90°にしてハンドルロック
- ③ ケガキ作業を行う(鉛直方向のスミ出しも可能)

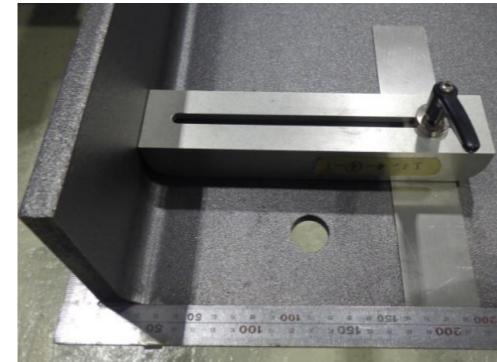

【特長Ⅰ】導入することで工数短縮へ貢献する

R部をもつため、フランジ内側にしっくりなじみ
手間がかかるウェブ面の直角方向のケガキ作業は
本製品を使うことで工数・時間短縮につながります！

特に手間がかかる小さいサイズの鋼材も
サイズのバラエティに富んだ本製品を使うことで
簡単にケガキ作業を行なえます

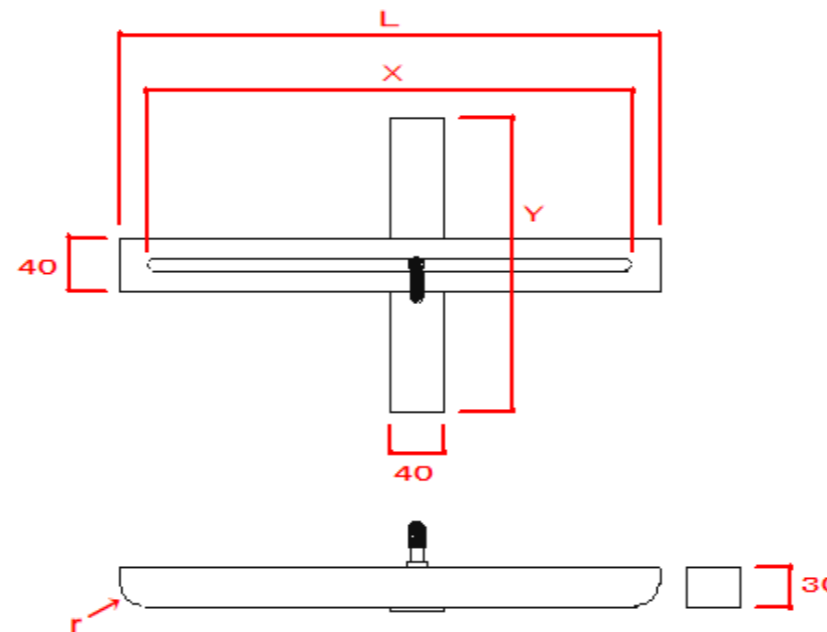

商品スペック

	L (mm)	r (mm)	X (mm)	Y (mm)
大	400	18	360	220
中	200	18	160	220
小	100	13	60	100

■お問い合わせ先

富士見鉄工株式会社

TEL:0266-62-2017 FAX:0266-62-5376

<https://tekkou-f.co.jp>

■開発・製造・販売元

Little Power株式会社